

# Innováció a Detektorfizika csoportban

Varga Dezső, NFO

- Alapkutatói célok
- Innováció (mit is jelent?)
- Szellemi tulajdon / szabadalom
- Technológia-transzfer, licenszelés

# Alapkutatói célok

- Nagyenergiás fizikához kapcsolódó berendezések fejlesztése, CERN (ESS) együttműködésben
- Gáztöltésű nyomkövetők ALICE, NA61 kísérletekhez
- Cherenkov foton detektorok
- Speciális precíziós TPC típusú nyomkövetők

# Innováció

- Találunk-e lehetőséget olyan fejlesztésekre, amik nem csak alapkutatásra használhatók?
- Ha igen, akkor “hasznosítható”-e, akár piacilag, érdekelhet-e piaci szereplőket?
- Ha igen, érdemes-e ilyen irányban elindulni?

# Szabadalmak a csoportban

- Muographic Observation Instrument (japán elsőbbségi, PCT, nemzeti szakaszban EU, USA, ..., licenszelés japán és EU, licenszbevétel kb 6MFt)
- Underground state observation device (csak japán, licenszelés fedezte a fenntartási díjat)
- “Tandem-TPC” (csak magyar, nem fenntartott)
- 2023 müon pozicionáló, vannak ötletek 2024-re

# MOI szabadalom

- Muographic Observation Instrument (VD, HG, OL)

<https://patents.google.com/patent/WO2017187308A1/ja>

- Japán elsőbbségi 2016, PCT 2017, nemzeti szakaszok 2018 - 2019

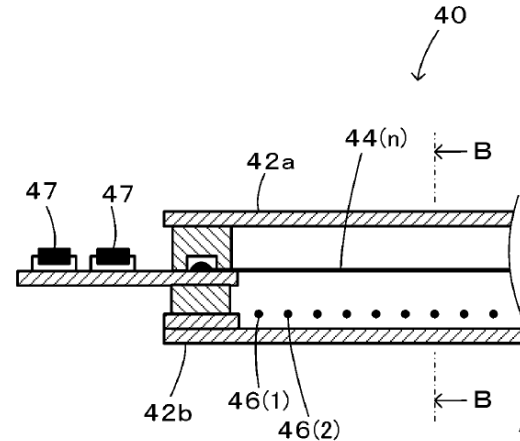
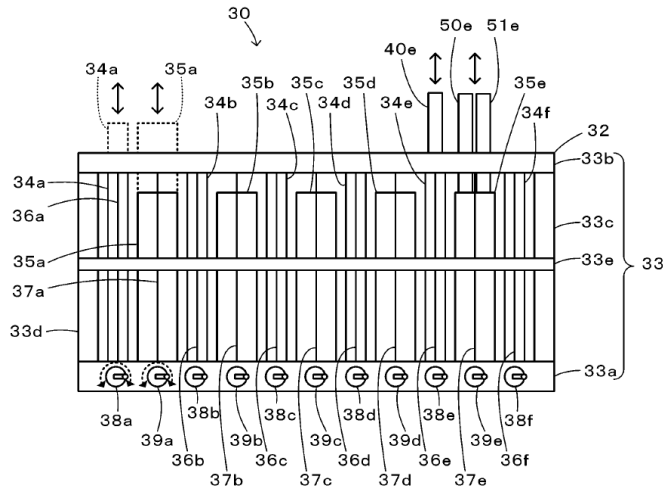

# Mai “tréning” témái (várhatóan)

- Mi egy Wigner FK kutató feladata, felelőssége, milyen formai lépéseket kell tennie Wigner FK kutatóként?
- Hogyan álljunk hozzá a szabadalmakhoz, hogyan gondoljunk rájuk, hogyan érdemes eljárunk?
- Hogyan illeszkedik mindez a kutatásfinanszírozók gondolkodásmódjába, rendszerébe?

# Záró gondolatok

- Alapkutatásból indult alkalmazott kutatás: a TKP célja “magas technikai fejlettségű berendezések műográfiai célokra”
- Tényleg az alapkutatási tudásunk miatt vagyunk jók benne, ez a fő értékünk és meg is kell őrizni
- Tálcán kínálja az “innovációt” (mi is volt az?) és erre természetes módon figyelni kell, a Wigner közösségének hasznára fordítani
- Mostanra a Wigner FK képes értelmezni, értékelni és támogatni az innovációs tevékenységet – meg kell tudni találni az egészséges egyensúlyt